

ORLEN Unipetrol RPA s.r.o.  ZÁVOD AGRO	Obrobené konce součástí potrubí	N 16.615
		list 1/1

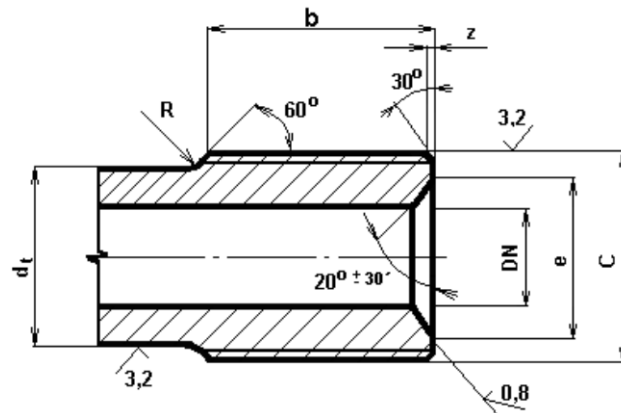

Jmenovitá světlost DN	C	dt	e	b	R	z
160*	IG 225x1/4,5"	216	202	110	10	4
250	W 359x1/4"	318	298	170	30	5
300	W 419x1/4"	378	345	190	35	5

\* - platí pouze pro koncový kus dle N 16.675. Ostatní závitové konce DN160 jsou provedeny dle N16.25 – Opracování konců VT trubek a N16.6 – Závitové nátrubky tvarovek a kolen.

Platí pro všechny DN, T > 12 mm

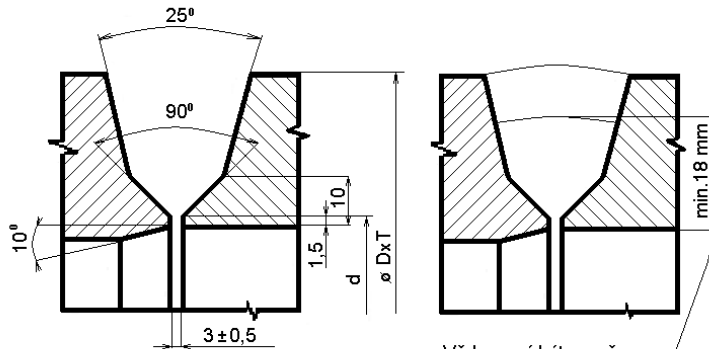

Vždy musí být zavařeno min. 18 mm metodou 141

Platí pro všechny DN, T ≤ 12 mm

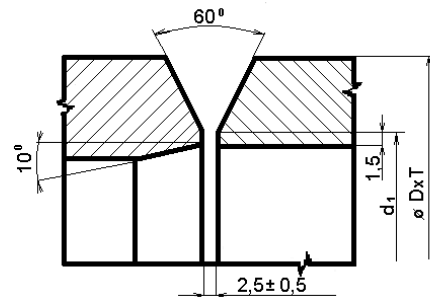

Tyto svary budou vždy provedeny metodou 141.

Jmenovitá světlost DN	6	10	16	24	30	45	58	70	90	120	160	250	300
d						54,15	63,5	81	101	131,1	179	268	318
d <sub>1</sub>	-	14,6	22,25	30	36								

Norma neplatí pro Jednotku Rafinérie Litvínov a Kralupy.

Nahrazuje :	Správce normy :	Platnost od :
N 16.615 z 1.6.2003	Sekce podpory údržby	1.5.2006 (Aktuálnost ověřena 2.2.2022)